

# PORTE COULISSANTE À ENCADREMENT GRACILE **SYTÈME DE PROFILÉ PSA**



**Le système de profilés filigrane PSA de Gilgen protège le verre et séduit par la minceur de son hauteur visible et sa grande stabilité.**

- Portes coulissantes à 1 et 2 vantaux
- Portes coulissantes à 2 et 4 vantaux télescopiques
- Avec partie latérale, vantail de protection
- Fonction Passage de fuite (redondante)
- Verrouillage standard intégré au mécanisme d'entraînement
- Avec serrure de fermeture au sol
- Guidage à point fixe
- Guidage inférieur continu
- Montage possible contre le linteau ou la paroi
- Accrochage opposé vertical du vantail
- Contrôlé par le TÜV, en conformité avec les normes et exigences en vigueur (p.ex. EN 16005, DIN 18650)

## Domaine d'utilisation

| Porte coulissante         | Largeur libre                             | Hauteur libre   | Poids max. du vantail |
|---------------------------|---|-----------------|-----------------------|
| à 1 vantail               | 700 - 1300 mm (redondant 950 - 1300 mm)   | jusqu'à 2500 mm | 100 kg                |
| à 2 vantaux               | 800 - 2500 mm (redondant 900 - 2500 mm)   | jusqu'à 2500 mm | 2 x 100 kg            |
| à 2 vantaux télescopiques | 1100 - 3000 mm (redondant 1100 - 3000 mm) | jusqu'à 2500 mm | 2 x 100 kg            |
| à 4 vantaux télescopiques | 1200 - 4000 mm (redondant 1200 - 4000 mm) | jusqu'à 2500 mm | 4 x 75 kg             |

# Possibilités d'exécution

## Installation à 2 vantaux avec parties latérales

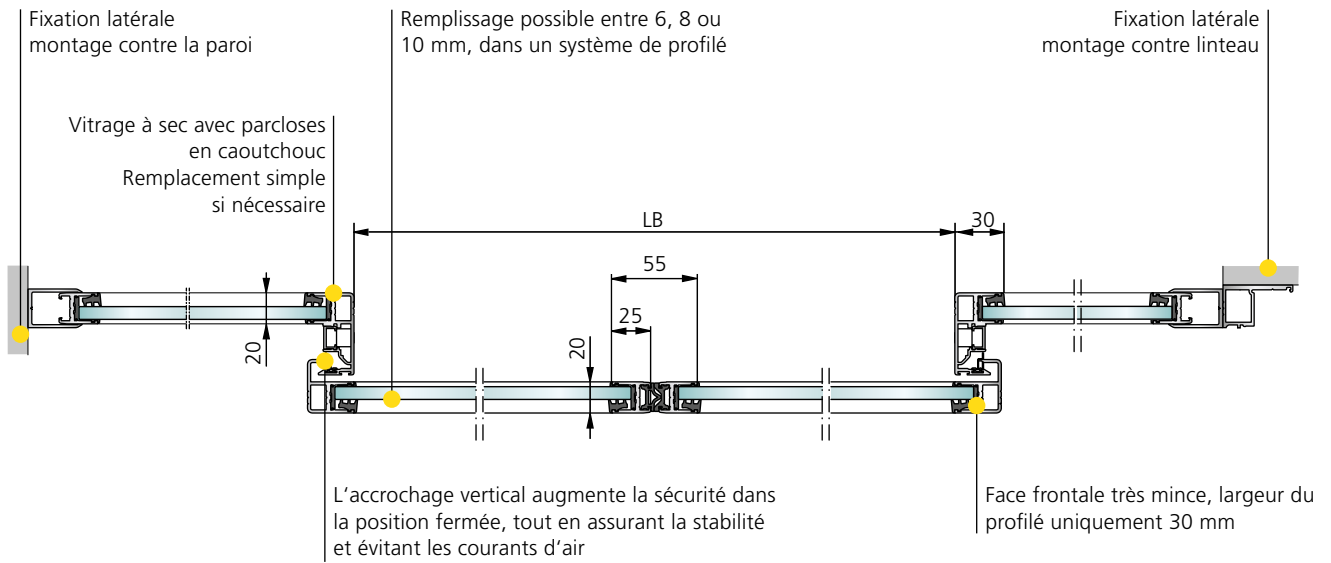

## Installation à 1 vantail avec partie latérale

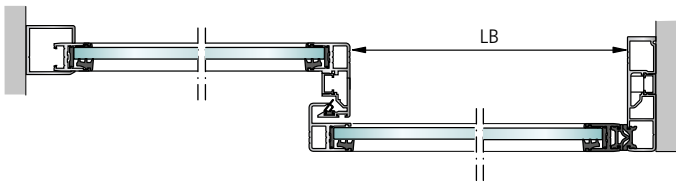

## Installation à 4 vantaux télescopiques avec parties latérales

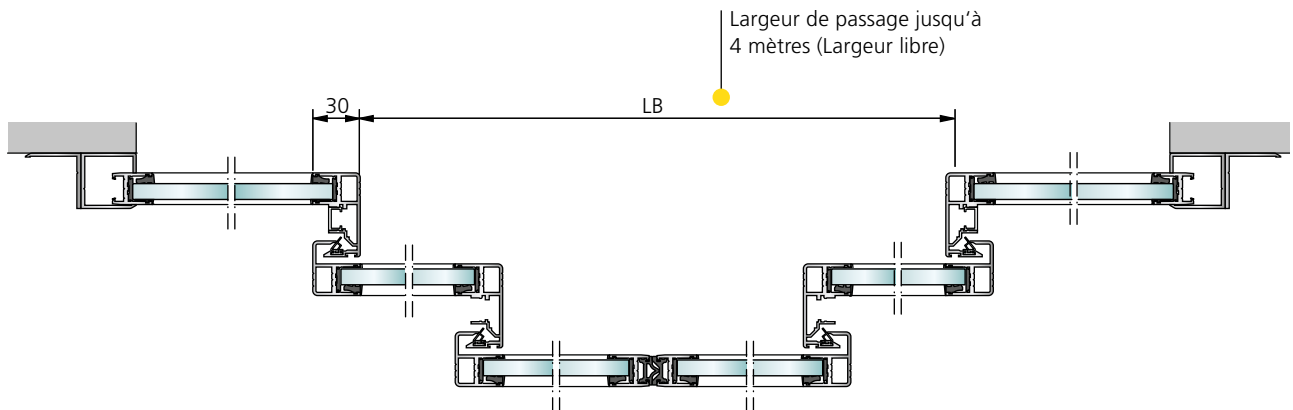

## Caisson d'entraînement avec 100 mm et 140 mm

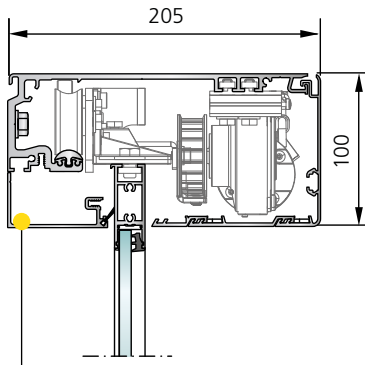

SL 35-C  
Caisson d'entraînement 100 mm  
sans partie latérale

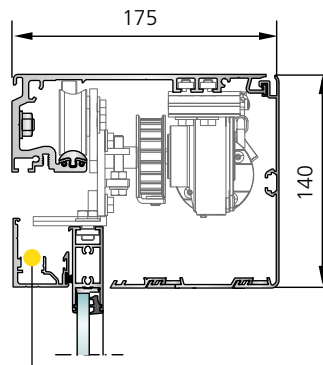

SL 35-S  
Caisson d'entraînement 140 mm  
sans partie latérale  
(possible avec profil porteur)

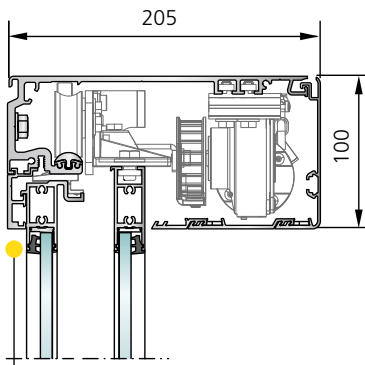

SL 35-C  
Caisson d'entraînement 100 mm  
avec partie latérale

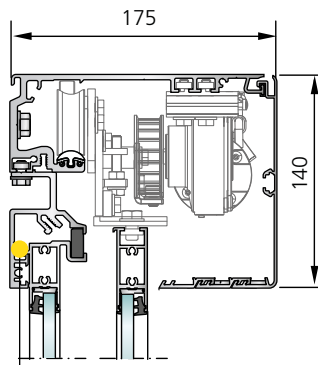

SL 35-S  
Caisson d'entraînement 140 mm  
avec partie latérale  
(possible avec profil porteur)

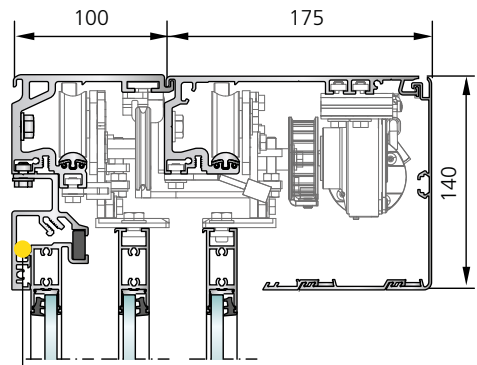

SL 35-T  
Caisson d'entraînement 140 mm télescopique  
avec partie latérale  
(possible avec profil porteur)

## Guidages au sol

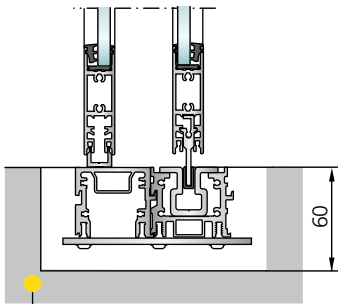

Guidage inférieur continu  
intégré dans le sol  
(augmentant la sécurité et la stabilité)

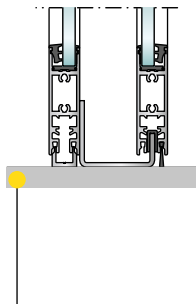

Patin de guidage à point fixe  
latéral

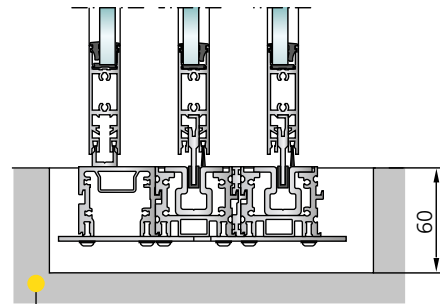

Guidage inférieur continu télescopique

